

2

2x

| | |
|--|------|
| | E2x2 |
| | H1x4 |
| | |

3

systeme de fixation sur le mur

| | |
|--|------|
| | E2x2 |
|--|------|

Choisir des vis adaptées à votre type de mur

Select screws suitable for your type of wall

Sortieren Sie die passenden Schrauben für Ihren Wandtyp heraus

Selezionare le viti adatto per il tipo di parete

Seleccione los tornillos adecuados para el tipo de pared

4

FIXATION

Une fois fixée, votre tête de lit doit reposer au sol.

Once fixed, your headboard must sit on the ground.

Erstmal fixieren, (Ihr) Kopfteil auf den Boden legen.

Una volta fissato, vostra testata deve essere sul terreno.

Una vez fijado, su cabecera debe sentarse en el suelo.

BIEN ETUDIER LA NOTICE DE MONTAGE.
 REPEREZ LES PIECES CONSTITUANT VOTRE MEUBLE.
 REGROUPEZ ET CONTROLEZ LA QUINCAILLERIE.
 MUNISSEZ-VOUS DE L'OUTILLAGE NECESSAIRE.
 AMENAGEZ-VOUS UNE ZONE DE MONTAGE.
 PROCEDEZ AU MONTAGE.

POSITIONNER ET FIXER PRÉLIMINAIRE LES VIS OU LES TIGES À CHAQUE ASSEMBLAGE ET APRÈS SERRER LES VIS BIEN. NE JAMAIS FORCER LES ASSEMBLAGES.
 RESSERREZ LES VIS APRES QUELQUES TEMPS D'USAGE.
 GARDER VOTRE NOTICE DE MONTAGE, SI UNE PIECE VENAIT A MANQUER, ELLE SERAIT LE PLUS CLAIR MOYEN DE COMMUNIQUER AVEC VOTRE MAGASIN.

READ THE ASSEMBLY INSTRUCTION CAREFULLY.
 IDENTIFY THE ELEMENTS CONSTITUING YOUR PIECE OF FURNITURE.
 GROUP AND CHECK THE HARDWARE FITTINGS.
 GET THE TOOLS NEEDED.
 CLEAR SPACE TO WORK.
 PROCEED TO ASSEMBLE.

POSITION AND PRELIMINARY FIX THE SCREWS OR THE RODS AT EACH ASSEMBLING, AFTER THEN TIGHTEN THE SCREWS HARD. NEVER FORCE THE FITTINGS.
 TIGHTEN THE SCREWS AFTER USING FOR SOMETIME.
 KEEP YOUR ASSEMBLY INSTRUCTIONS, IN THE EVENT OF INQUIRY, PLEASE CONTACT YOUR SUPPLIER.

DIESE NOTIZE GUTE BEARBEITEN.
 ERKENNEN SIE DIE VERSCHIEDENEN TEILE DES MÖBEL.
 SAMMELN SIE UND KONTROLIEREN SIE DEN SCHRAUBENSATZ.
 BENUTZEN SIE DIE NOTWENDIGTEN WERKZEUG.
 FANGEN SIE AN FASMÖBEL ZUSAMMEN ZU BAUEN.

POSITIONEN UND VORFIXIERUNG DIE SCHRAUBEN ODER DIE STANGEN ZU JEDER MONTAGE UND NACH FESTSCHRAUBEN STARK. NIEMALS DIE SCHRAUBEN ZU STARCK FIXIEREN.
 NOCHMALS FESTSCHRAUBEN NACH EINIGER ZEITEN.
 BEHALTEN SIE IMMER IHRE MONTAGE NOTIZE.

LEER ATENTAMENTE LAS INSTRUCCIONES DE MONTAJE.
 ORDENAR LAS PIEZAS QUE CONSTITUYEN SU MUEBLE.
 AGRUPAR Y CONTROLAR LA QUINCALLERIA.
 ESCOGER LAS HERRAMIENTAS NECESARIAS.
 PREPARAR UNA ZONA DE MONTAJE.
 PROCEDER AL MONTAJE.

POSICIONAR Y FIJAR PRELIMINARMENTE LOS TORNILLOS O VARILLAS A CADA MONTAJE Y DESPUÉS APRIETE FIRMEMENTE LOS TORNILLOS. NO FORZAR NUNCA LOS ENSEMBLAJES.
 ES RECOMENDABLE VOLVER A APRETAR LOS TORNILLOS DESPUÉS DE UN USO PROLONGADO.
 CONSERVAR LAS INSTRUCCIONES DE MONTAJE, PARA CUALQUIER CONSULTA PÓNGASE EN CONTACTO CON SU PROVEEDOR.

STUDIARE ATTENTAMENTE LE ISTRUZIONI DI MONTAGGIO.
 INDIVIDUARE LE PARTI CHE COSTITUISCONO IL MOBILE.
 RAGGRUPPARE E CONTROLLARE LA FERRAMENTA.
 MUNIRSI DEGLI UTENSILI NECESSARI.
 PREPARARE UNO SPAZIO PER LAVORARE.
 PROCEDERE AL MONTAGGIO.

POSIZIONARE E FISSARE IN PRELIMINAR LE VITI O LE BACCHETTE PER OGNI MONTAGGIO E DOPO STRINGERE BENE LE VITI. NON FORZARE TROPPO NELL'AVVITARE.
 DOPO UN PERIODO DI UTILIZZAZIONE RESTRINGERE LE VITI.
 CONSERVARE LE ISTRUZIONI DI MONTAGGIO, SE QUALCHE PEZZO VENISSE A MANCARE, SI PREGA DI CONTATTARE IL VOSTRO VENDITORE.

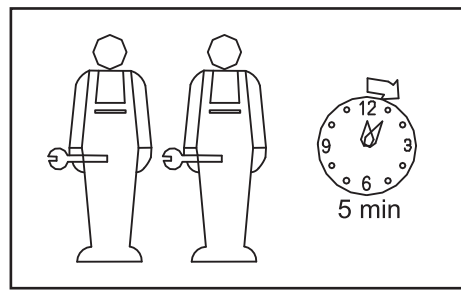
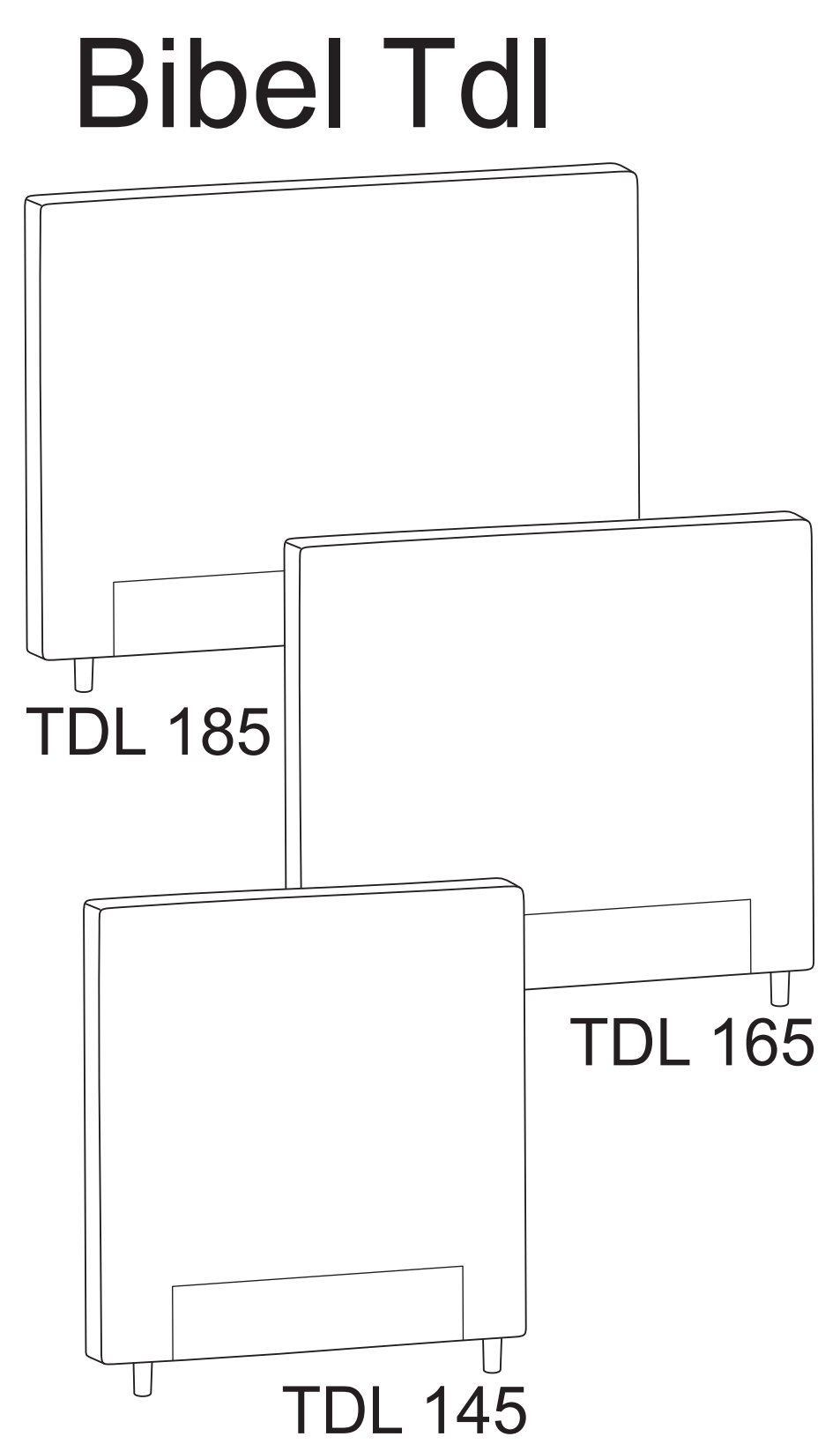

FRANÇAIS

CONSEILS D'ENTRETIEN :

- 1 > DÉPOUSSIÉREZ SOIGNEUSEMENT.
- 2 > HUMECTEZ D'EAU PURE OU LÉGÈREMENT SAVONNEUSE (SAVON NEUTRE) À L'AIDE D'UN CHIFFON DOUX ET PROPRE.
- 3 > ESSUYER ENSUITE LA SURFACE À L'AIDE D'UN CHIFFON PROPRE ET SEC.

NE PAS MOUILLER
TROP COPIEUSEMENT.

ENGLISH

CARE INSTRUCTIONS :

- 1 > DUST OFF CAREFULLY.
- 2 > MOISTEN WITH PURE WATER OR MILD SOAP (NEUTRAL SOAP) USING A SOFT AND CLEAN CLOTH.
- 3 > THEN WIPE THE SURFACE USING A CLEAN AND DRY CLOTH.

DO NOT WET
TOO ABUNDANTLY.

DEUTSCH

PFLEGEHINWEISE :

- 1 > SORGFÄLTIG ENTSTAUBEN.
- 2 > FEUCHTEM MIT REINWASSER ODER LEICHTER SEIFEN (NEUTRALSEIFE) MIT EINEM WEICHEN UND SAUBEREN TUCH.
- 3 > WISCHEN SIE DANN DIE OBERFLÄCHE MIT EINEM SAUBEREN UND TROCKEN TUCH.

NICHT ZU NASS
ABWISCHEN.

ESPAÑOL

CONSEJOS PARA EL MANTENIMIENTO :

- 1 > ESPOLVOREAR CUIDADOSAMENTE.
- 2 > HUMEDECER CON PURA AGUA O LIGERAMENTE ENJABONADA (JABÓN NEUTRO) USANDO UN PAÑO SUAVE Y LIMPIO.
- 3 > DESPUÉS LIMPIAR LA SUPERFICIE USANDO UN PAÑO LIMPIO Y SECO.

NO MOJAR
EXAGERADAMENTE.

ITALIANO

CONSIGLI PER LA MANUTENZIONE :

- 1 > SPOLVERATE ACCURATAMENTE.
- 2 > INUMIDIRE CON ACQUA PURA O LEGGERMENTE INSAPONATA (SAPONE NEUTRO) USANDO UN PANNO MORBIDO E PULITO.
- 3 > DOPO PASSARE SULLA SUPERFICIE CON UN PANNO PULITO E ASCIUTTO.

NON BAGNARE
TROPPO.

VUE ÉCLATÉE - EXPLODED VIEW AUSEINANDERGEZOGENER PERSPEKTIVSCHNITT VISTA DESPIEZADA - SPACCATO

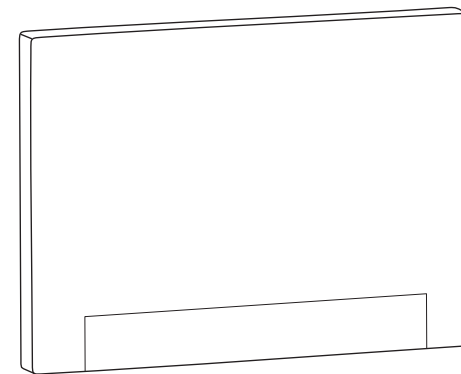

Avant
Front
Vorderseite
Il fronte
El frente

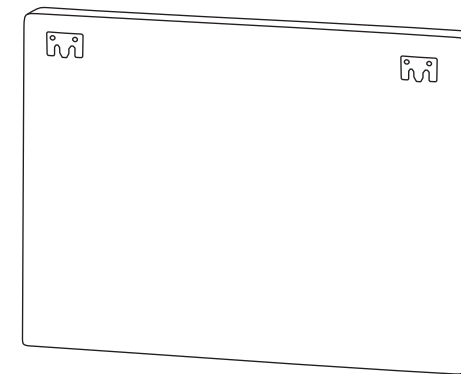

Arrière
Back
Hinterseite
Didietro
La espalda

QUINCAILLERIE - HARDWARE BESCHLÄGE - FERRETERIA CHINCAGLIERIA

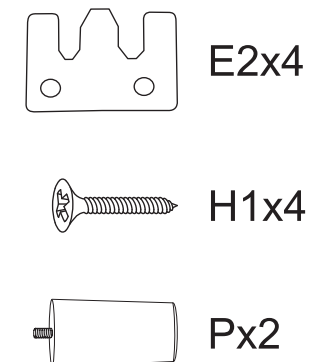

OUTILLAGE - TOOLS - WERKZEUG HERRAMIENTA - ATTREZZATURA

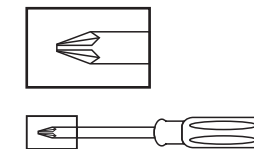

1

